

muurdikte 125: per zijde 2 stuks  
gipskarton-/gipsvezelplaat 12,5mm

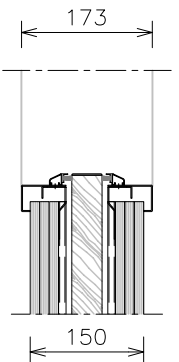

muurdikte 150: per zijde 3 stuks  
gipskarton-/gipsvezelplaat 12,5mm

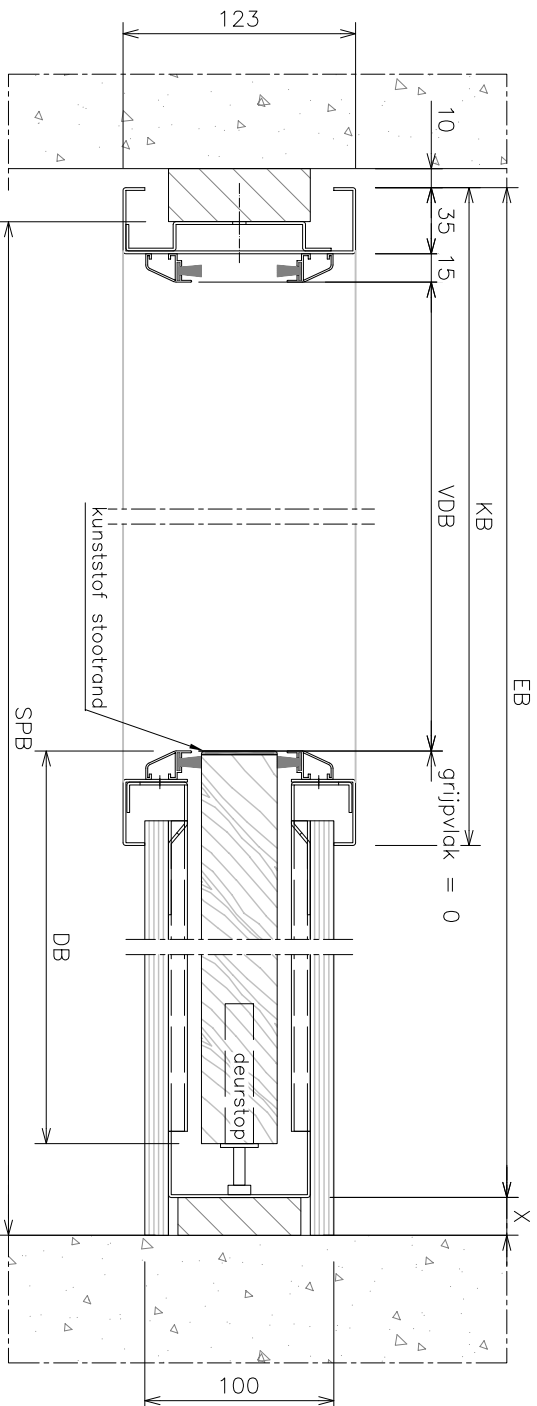

**HORIZONTALE DOORSNEDE**

- DB : deurbreedte
- VDB : vrije doorgang breedte
- KB : kozijnbreedte
- EB : elementbreedte
- SPB : sporingbreedte
- X : restmaat (uitvullen voorafgaand aan nisbeplating)

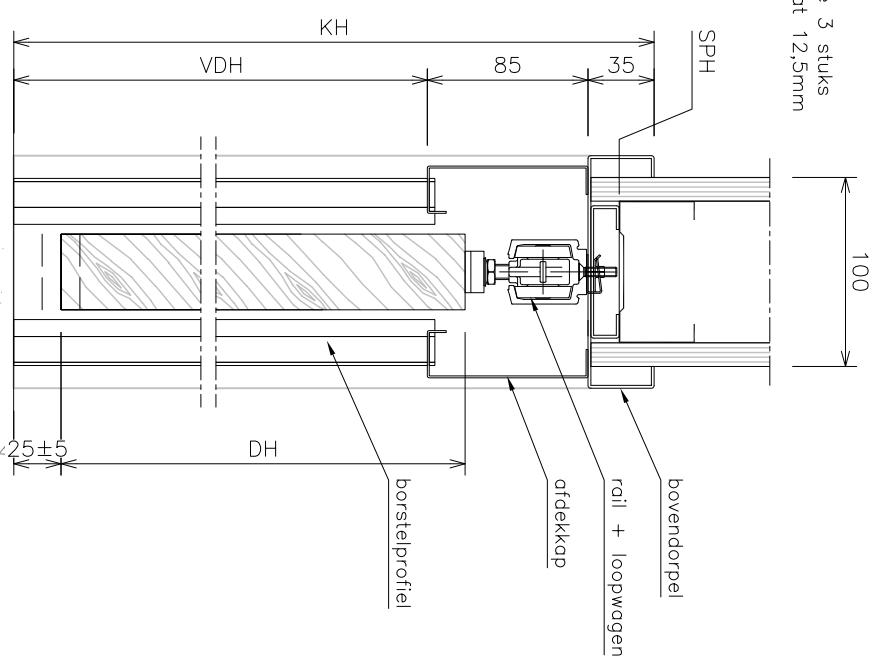

**VERTICALE DOORSNEDE**

- DH : deurhoogte
- VDH : vrije doorgang hoogte
- KH : kozijnhoogte
- SPH : sporinghoogte

Rekentabel	Berekening	Waarde
Deurbreedte	DB	
Vrije Doorgang Breedte	DB-40	
KozijnBreedte	DB+60	
ElementBreedte	2*DB+42	
SporingBreedte	2*DB-15 (minimum)	
Deurhoogte	DH	
Vrije Doorgang Hoogte	DH+5	
KozijnHoogte	DH+125	
SporingHoogte	DH+115	

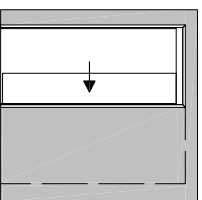

**ZORGPLUS**  
schuifdeurssystemen

ZORGPLUS Push2Go Schuifdeursysteem in de wand

referentie:

datum:  
gewijzigd: